

令和五年度 鳳凰高等学校一般入学試験

国語 問題

注意

- 1 問題用紙は、監督者の「始め」の合図があるまで開いてはいけません。
- 2 問題用紙は六ページ、解答用紙が別に一枚あります。
- 3 受験番号は、問題用紙及び解答用紙の決められた欄にそれぞれ記入しなさい。
- 4 答えは、問題の指示に従い、すべて解答用紙に記入しなさい。
- 5 監督者の「やめ」の合図で解答用紙を裏返しなさい。
- 6 問題用紙も回収しますので、持ち帰ってはいけません。

受験番号					
------	--	--	--	--	--

次の文章を読んで、後の問いに答えなさい。

いま日本の学校になにが欠けているか、などと大きな口を叩けるほど私が日本じゅうの学校のあり方をよく知っているわけではないが、知っている範囲で言わせてもらおうと、ただ一方的に知識をつめ込まれるだけで、自分の創造的な能力を発揮したり、自発的な模索や探求をする余地があまりに少ないということが言えるのではなからうか。

学校というものは昔から^①そういうものだった、昔はそれでうまくいっていたのに、なぜそれでいけないのか、と言われるかもしれない。しかし昔は、つまり私などがまだ若者だった頃などは、^②中学や高校に進学する者なんて二〇%か三〇%で、上級学校に進学することは誇らしいことであり、誇らしければやる気も出るし、やる気があればつめ込みの授業にだつてキョウミが持てただろう。それにその頃は、高学歴と低学歴とは社会に出るからの収入がまるで違っていた。だから進学できた者にとっては学校はとてもありがたいものだった。

いまだつて、自分の学校に誇らしい気持を持ち、はりきつて勉強している者はたくさんいるに違いない。しかし誰でも高校に行き、行く気さえあれば大学だつて行ける時代になると、ただ高校や大学に行くというだけでは誇らしいと感じない者もふえてくる。べつに卒業してから高い収入が保証されるときまっているわけでもないのに、どうして勉強しなければならないのか、とイライラしてくる者もふえる。そうなる^③と学校で教わることがひどく退屈に感じられてがまんできかないという者もどんどんふえてくるようになるのだ。

それでもまだ、いい学校だと言われているところをいい成績で卒業すると、ある程度いい職につけるといふ傾向はあるから、成績を競う競争は続いているし、誰が誰よりすぐれているか、劣っているかを判

断する試験の技術だけは滅茶苦茶に進歩してきた。ヘンサチの計り方などはその最たるものである。

しかし本来、人間として誰がすぐれていて誰が劣っているか、なんてことは計りようがないことである。性格の良さ、人柄の良さ、なんて計りようがない。みんなそれぞれの良さを持っている、ぐらいにしか言いようがない。しかし学校というところは誰が一番で誰が一番、ということ^④を厳密に点をつけていえなければいけないものだと思いいる。そうしないと入学試験で、A君が合格で君が不合格なのは、ほらこのとおり、数学の試験で君が一点、A君より劣っているからだよ、と言つて君に不合格を納得させることができないからである。あるいはそう思っているからである。

学校の施設より志望者が多ければ試験で応募者を選ぶというの^⑤も止むを得ないことだけれども、そこからじつは学校で教えることの内容にも歪みが生じてくるのではないだろうか。学生や生徒が学校で教^⑥わることのなかには、点数で容易に計れることと、点数なんてつけようがないことがある。点数でいちばん計りやすいのは数学である。なにしろ数についての学問で、正しい答と間違つた答ははっきりしているのだから。逆に計り難いのは歴史である。ある歴史的な出来事が何年に起こつたかを憶えさせることについてはだいたい正確に点がつけられる。しかしある戦争の原因について、どちらの国が正しくてどちらの国が悪かつたか、なんてことは試験の問題にはちよつと出し難い。社会ではだいたい常識になつてのことだつて、政治的な立場が違えば判断も違つてくるし、それを公立の学校で正しい答をきめて教えたりしたら政治問題になつてしまう場合もある。だから試験の問題に使えないだけでなく、教室でも軽々しくは教えられない。しかしじつは、それこそが歴史の勉強でいちばん面白いところであり、議論し

たら盛り上げるところなんだけれども、学校では避けたがる場所である。

(佐藤忠男『いま学校が面白い』による)

問1 波線部 a ～ c のカタカナは漢字に直し、漢字には読みを記せ。

問2 傍線部①の内容を本文中から六十字以内で抜き出せ。ただし、抜き出すのは最初の十七字でよい。

問3 傍線部②は、本文中で別な表現をされている。それを同一段落内から抜き出せ。

問4 傍線部③のように感じる理由を答えよ。

問5 二重傍線部 X・Y の対象となっている内容は同じものかそうでないかを答えよ。

問6 傍線部④の意味を次から選び、記号で答えよ。

- ア 仕方がない
- イ これ以上進めない
- ウ 得られるものがない
- エ とどまることを知らない

問7 傍線部⑤のような状態のことを、筆者は一語で何と表現しているか。本文中より抜き出せ。

次の文章を読んで、後の問いに答えなさい。

靴、貸してくんない？

広げた新聞の向こうからぼそりと上がった声に、芳男は驚いて顔を向けた。

ついこの前、声変わりがはじまったと思ったら、いつの間にか男っぽい声に変わっている弘樹の成長が、息子ながら奇妙に感じる。

中学に入ってから急によそよそしくなり、二年生の今ではめったに口もきかず、目も合わせなくなつた。①そういう時期なんだと割り切りたい思いと、それにしても父親なんてつまらないという寂しさで、息子との距離を測りかねていた。

「靴ってなんだ？ 俺のか？」

「そうよ、パパの革靴」

答えたのは弘樹ではなく、横から割り込んだ美佐江だ。母親というのはどうしてこうも出しゃばるのがうまいのか、食卓椅子から身を乗り出し、自分の独壇場のように早口でまくし立てる。

「明日、学校で職場体験学習っていうのをやるのよ。それで弘樹はホテルに行くんだって。上は制服でいいんだけど、靴がね、指定されてるの。白か黒のスニーカーか、そうでなきゃ黒の革靴を履いていかなきゃダメなのよ」

「だったら、学校に履いていってる白いのがあるだろう」

新聞を畳みながら、芳男のほうもうつかり美佐江に顔を向けてしまう。「あれは履いていけないわよ。ただの白じゃなくて、青いラインが入ってるんだもの」

「そんなラインくらい、どうってことないだろう」

父親の余裕を見せて言つたつもりが、美佐江はいきなり顔を強張らせて、芳男をにらみつけた。

「パパってなんにもわかかってないのね。ラインだけじゃなくて、弘樹はかかとを踏んで履いてんのよ。だから変な形がついちゃってるの。注意したって聞かないんだから、ほんとならパパが厳しく言ってくれたらいいのに」

やぶへびだった。余計なことを言つたせいで、妻のキゲン^aを損ねただけでなく、息子への威厳まで傷ついて形無しだ。

「そうか、だったら下駄箱に入ってる予備のほうを…」

「そっちは古いでしょ」

芳男の言葉を最後まで聞かず、美佐江は遮るように言つた。

「明日はパパが予備のほうを履いていってちょうだい。弘樹には新しい革靴を貸してね」

有無を言わせない迫力に肩をすくめてうなずくと、視線の隅に弘樹の顔が見える。父親と母親の力関係を極めたのか複雑に揺れる目は、言葉にできない苛立ち^bを含んでいるようだった。(中略)

なんにもわかかってない、そう美佐江に怒られたが、冷蔵庫にマグネットで止められた学校便りは毎週欠かさず目を通していた。週間予定表に「身体測定」とあれば、身長、体重はもちろん、視力や虫歯の本数も気になる。「スポーツテスト」がある週なら、五〇メートル走を何秒で走るのか、自分の中学時代の記録を思い出し、それを追い越せと願う。

畳まれた洗濯物の中に赤いチェック柄のトランクスを見つけたとき、おとなへの階段を駆け上る息子とじっくり話がしたいと思いなから、思春期ならではの父親への気詰まりを察してつい躊躇^cった。

わかつてやるうとして、うまく伝えられない不甲斐^dなさ、日々の忙しさを言い訳にする情けなさを感じ、ただ冷蔵庫の前に立つ。学校便りの白いコピー紙を軽くこぶしで叩くと、コツンと音がしてマグネットが床に落ちる。②自分と弘樹を結びつける磁力まで失った気がして、芳男の口から長いため息がもれた。

「この際だから、言わせてもらおうけど」

弘樹が自室へ引き上げると、美佐江は()をひそめて口を開いた。

「最近のあの子、おかしいのよ」

「おかしいって？」

「言葉遣いは悪くなったし、夜中までゴソゴソやってるし。靴のかかとだけじゃなく、服だって不良みたいなのを着たがるのよ。ちよつと叱ると、うぜえとかムカつくとかすごい顔で怒るし、この前なんかゴミ箱を蹴^eつ飛ばしたんだから」

「そうか。まあ、困つたな」

「困つた、じゃ済まないわ。朝はいつまでも起きなくて遅刻ギリギリだし、帰りは部活が終わってもまっすぐ帰らないでどこかに寄り道し

てくるのよ。学校帰りだけは出すけど、ほかの手紙なんかちゃんと渡さないから、リンジのPTA総会も知らなくて、私、行けなかつたくらいですから」

美佐江はどんどんテンションを上げ、語尾をわざと丁寧にする手法でことの重大さを強調してみせる。

「けど、俺にはさつきちゃんと言ったじゃないか。靴、貸してくれって」
弘樹の「良い点」を指摘したはずが、たちまち美佐江はしらけた顔になった。顎を突き出し、下からすくうような冷めた目で芳男を見つめる。「あれは、私が言わせたのよ。そのくらい自分で頼みなさいって、ちゃんあんと叱っておきました」

叱られた弘樹がどんな言葉を返したのか聞きたかったが、尋ねる前に美佐江は「ズン」と背を向ける。自分の優位を見せつけるように薄い笑みを浮かべると、硬く背筋を伸ばして椅子から立ち上がった。

翌日の帰宅は、すっかり遅くなった。取引先とのトラブルで終電ギリギリまで駆け回り、家に着いても緊張は解けないまま、弘樹に貸した革靴のことは頭から抜け落ちていた。美佐江は先に寝ているようで、テーブルの上にラップをかけた食事が並べられている。温めて食べる気力もなく、そのまま風呂場へ向かうと、弘樹の部屋から細い明かりがもれていた。

ドアの前で、芳男は足を止めた。夜中までゴソゴソやっている、そう話した美佐江に父親らしさをアピールするのなら、堂々と息子の部屋へ入り、おい、何してるんだ、と声をかければいいのだろう。あるいは軽くノックして、早く寝ろよ、とドア越しに言ってみるのもいい。かすかに部屋から聞こえる物音に耳を立て、開けるタイミングを計りながら、芳男はドアノブに手をかけ逡巡した。

ふと思いつき、人差し指でドアに「親」と書いてみる。木の上に立って見守る、そんな格好のいいものじゃないかと苦笑って、むしろ木の下から支えてやりたいと疲れた体に力を込め、重い足を踏ん張ってみる。跡も残さず消えた指文字から何かが伝わったのか、部屋の中から豪快なくしゃみがする。忍び足でドアを離れたのと、明かりが消えたのは、息を合わせたように同じだった。

(石川結貴『小さな花が咲いた日』所収「靴」による)

問1 波線部 a) c) のカタカナは漢字に直し、漢字には読みを記せ。

問2 傍線部①とはどのような時期のことか。本文中から二字で抜き出せ。

問3 二重傍線部 X と同じ意味のことわざを次から選び、記号で答えよ。

- ア 急がば回れ
- イ 寝た子を起こす
- ウ 出る杭は打たれる
- エ 君子危うきに近寄らず

問4 傍線部②とあるが、この作品において二人を結びつけていたものは何であると考えられるか。本文中から五字以内で抜き出せ。

問5 二重傍線部 Y・Z の () に入る漢字一字を、次からそれぞれ選び、記号で答えよ。

- ア 腹
- イ 眉
- ウ 足
- エ 顔
- オ 耳
- カ 腕

問6 傍線部③とあるが、具体的にはどのような点か。「母親」「父親」という言葉を必ず用いて三十字程度で答えよ。

問7 傍線部④とあるが、ここでの「優位」とはどのようなことを指しているか。適当なものを次から選び、記号で答えよ。

- ア この重大さを夫に伝えられたこと。
- イ 息子のおかしな行動に気づいたこと。
- ウ 夫よりも力関係が上であること。
- エ 自分が息子のことをよく知っていること。

問8 傍線部⑤のように父親は息子の部屋に入らなかったが、それはなぜか。文末が「…と思ったから。」となるように説明せよ。

次の古文を読んで、後の問いに答えなさい。

むかし、女は姉妹らからふたりありけり。ひとりはいやしき

男の貧しき、ひとり①はあてなる男もちたりけり。いやしき男

もたる、師走②のつごもりに上の衣を洗すすひて、手づから張ひり

けり。志はいたしけれど、さる賤いやしき業わざも慣なはざりければ、

上の衣きぬの肩を張り破りてけり。せむ方もなくて③ただ泣なきに

泣なきけり。これを、かのあてなる男聞きて、いと心苦④しか

りければ、いと清らかなる録ろう衫せうの上の衣を見出みでてやるとて、

紫むらさきの色濃こき時はめもはるに野なる草木ぞわかれざりける

〔伊勢物語〕による

問1 波線部を現代仮名遣いに改め、すべて平仮名で答えよ。

問2 傍線部①の文中での意味として最も適当なものを次から選び、

記号で答えよ。

- ア 信頼できる イ 身分が高い
ウ 慕われている エ 尊敬できる

問3 傍線部②は何月のことか。解答欄に合わせて答えよ。

問4 傍線部③のようになった理由に該当する部分を本文中から十三

字で抜き出し、最初と最後の三字を記せ。ただし、句読点は含まない。

問5 傍線部④の主語を本文中から五字で抜き出せ。

問6 次は、最後の歌の真意についての会話である。空欄Xに当ては

まるものを後から選び、記号で答えよ。

生徒…先生。この歌にはどんな意味が込められているのですか？

先生…まず整理をすると、この歌は夫から妻に贈られた歌ではないよね？

生徒…はい。だから、恋愛感情が入っていない歌であると習いました。

先生…そうだね。では訳に注目してみよう。「紫」草をこの歌を詠んだ男の妻、

その他の「草木」をこの歌を贈られた女性と仮定してみると、どうかな？

生徒…「紫」草が色濃く咲いている時は、その他の「草木」も区別なく

大切に思える…：そう考えると、この歌を詠んだ男は（ X ）

ということを表現したかったのですね！

先生…その通り。よくできたね。

ア 妻のことを尊敬できる人は、豊かに生きることができる

イ 妻を愛しているからこそ、妻に縁がある人も皆大切である

ウ 妻は心も美しく、誰に対しても親切に対応することができ

エ 妻の上着を着ると、妻と見分けがつかないほどきれいになれる

問7 出典の『伊勢物語』と同じ平安時代に成立した作品を次から選

び、記号で答えよ。

- ア 徒然草 イ おくのほそ道
ウ 羅生門 エ 竹取物語

4 次の問いに答えなさい。

問1 次の四字熟語の空欄に当てはまる言葉を選び、記号で答えよ。

- ① 異（ ） 同音
ア 句 イ 口 ウ 久
- ② 絶（ ） 絶命
ア 体 イ 帯 ウ 対
- ③ 危機一（ ）
ア 発 イ 髪 ウ 初
- ④ 温故知（ ）
ア 芯 イ 心 ウ 新
- ⑤ 五里（ ） 中
ア 夢 イ 霧 ウ 無

問2 次の外来語の意味を後から選び、記号で答えよ。

- ① プロセス
② ユニーク
③ ニュアンス
④ コンセプト
⑤ セラピー
- ア 概念
イ 治療
ウ 微妙な意味合い
エ 過程
オ 独特な

令和5年度 鳳凰高等学校 一般入学試験

数学 問題

注 意

- 1 問題用紙は、監督者の「始め」の合図があるまで開いてはいけません。
- 2 問題用紙は6ページ、解答用紙が別に1枚あります。
- 3 受験番号は、問題用紙及び解答用紙の決められた欄にそれぞれ記入下さい。
- 4 答えは、問題の指示に従い、すべて解答用紙に記入下さい。計算等は、問題用紙の余白を利用下さい。
- 5 監督者の「やめ」の合図で解答用紙を裏返し下さい。
- 6 問題用紙も回収しますので、持ち帰ってはいけません。

受 験 番 号					
------------	--	--	--	--	--

1 次の計算をなさい。

$$(1) 8 - 4 \times 2$$

$$(2) \frac{5}{9} \div \frac{1}{3} \times 3$$

$$(3) \frac{4a - 5b}{3} - \frac{2a - 3b}{2}$$

$$(4) (-3a^2b)^2 \times (-2ab^2)$$

$$(5) (\sqrt{3} - 1)^2$$

2 次の問いに答えなさい。

(1) 2次方程式 $x^2 + 11x - 12 = 0$ を解け。

(2) 定価 800 円の商品を 2 割引で買うとき、1000 円払うとおつりはいくらになるか求めよ。
ただし、消費税は考えないものとする。

(3) コインを 3 回投げたとき、表が 2 回、裏が 1 回出る確率を求めよ。

(4) 正五角形の 1 つの外角の大きさを求めよ。

(5) 図のように、1 辺の長さがそれぞれ 2 cm と 3 cm の立方体 A, B がある。A と B の立方体の表面積の比を最も簡単な整数比で表せ。

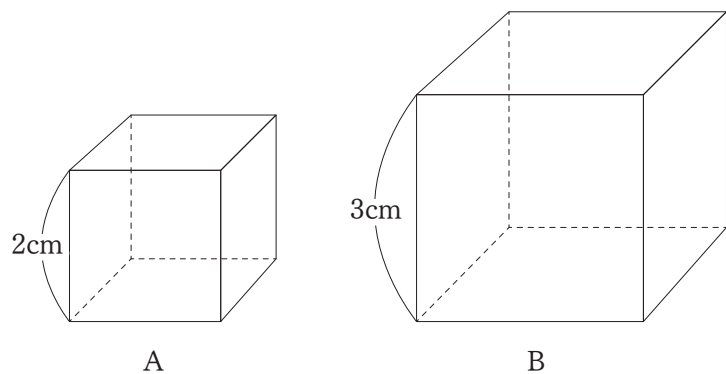

- 3 下の表は、あるハンバーガー屋のメニューである。このとき、次の問いに答えなさい。
ただし、消費税は考えないものとする。

商品名	値段
ハンバーガー	350円
ポテト	250円
ドリンク各種	200円

- (1) ハンバーガー3個とドリンク2本を購入するときの合計金額を求めよ。
- (2) この店のある日の売り上げについて考える。ハンバーガーとポテトが合わせて36個売れ、売り上げの合計金額が11000円だった。このとき、次の①と②の問いに答えよ。
- ① ハンバーガーとポテトの売り上げ個数をそれぞれ x , y とするとき、次のア、イに当てはまる式を x と y を用いて表せ。

$$\begin{cases} \boxed{\text{ア}} = 36 \\ \boxed{\text{イ}} = 11000 \end{cases}$$

- ② ハンバーガーとポテトの売り上げ個数をそれぞれ求めよ。

- (3) この店では、土曜日と日曜日に以下のようなキャンペーンを行っている。

土曜日：ハンバーガーとポテトとドリンクのセットが670円（単品購入の場合は通常価格）
購入金額100円ごとに2ポイントもらえ、50ポイントでハンバーガーとポテトの1セットと交換できる

日曜日：全品20%割引

購入金額100円ごとに1ポイントもらえ、50ポイントでハンバーガーとポテトの1セットと交換できる

所持金10000円で、ハンバーガーとポテトとドリンクのセットを可能な限り多く用意したい。どちらの曜日に購入したほうが多く用意できるか。また、そのときのセット数と残金も答えよ。

4 下の図において、①は関数 $y = ax^2$ (a は正の定数)、②は直線 $y = -1$ のグラフであり、2点 A, B の座標はそれぞれ $A(0, 1), B(0, -1)$ である。点 C は①のグラフ上の点で x 座標が正であり、点 C から②のグラフに下ろした垂線と②のグラフとの交点を H とする。このとき、次の問いに答えなさい。ただし、円周率は π とする。

(1) 点 C の座標が $(2, 8)$ であるとき、 a の値を求めよ。

(2) 線分 AH の長さが 4 のとき、線分 BH の長さを求めよ。

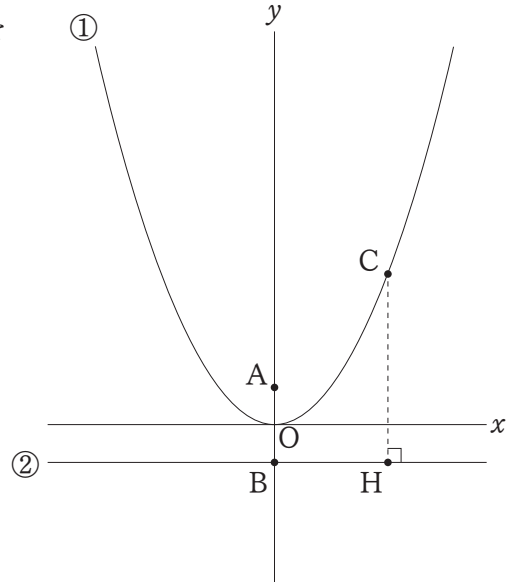

(3) 直線 AH と①のグラフとの交点のうち x 座標が負の点を D とする。 $HA = AD$ が成り立つとき、点 D の y 座標を求めよ。

(4) (3) のとき、点 D から②のグラフに下ろした垂線と②のグラフとの交点を E とする。 $\triangle DEH$ を y 軸の周りに一回転させてできる立体の体積が 5π であるとき、 a の値を求めよ。

5 あるクラスの生徒40人に国語と数学の小テストを行った。下の表は、国語の小テストの点数をまとめたものである。全ての小テストの点数は整数値で与えられ、10点満点である。このとき、次の問いに答えなさい。

点数(点)	0	1	2	3	4	5	6	7	8	9	10	計
人数(人)	3	2	3	6	4	2	4	a	3	b	1	40

(1) 国語の小テストの点数の中央値(メジアン)を求めよ。

(2) 国語の小テストの点数の平均値が5.2点であった。このとき、 a 、 b の値を求めよ。

(3) 数学の小テストの点数をヒストグラムに表すと、右の図のようになった。このとき、平均値、中央値(メジアン)、最頻値(モード)の大小関係を正しく表したものを、次のア～カから1つ選べ。

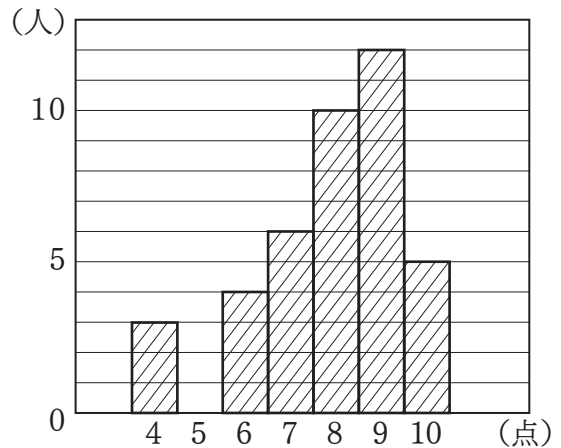

ア (平均値) < (中央値) < (最頻値)

イ (平均値) < (最頻値) < (中央値)

ウ (中央値) < (平均値) < (最頻値)

エ (中央値) < (最頻値) < (平均値)

オ (最頻値) < (平均値) < (中央値)

カ (最頻値) < (中央値) < (平均値)

(4) 希望した20人に国語の再試験を行った。10点満点の再試験の結果、平均値が5.9点で、最低点が3点であった。このとき、7点を取った生徒は最大何人いるか。

6 右の図のように、1辺の長さが4 cmの立方体 $ABCD-EFGH$ がある。このとき、次の問いに答えなさい。

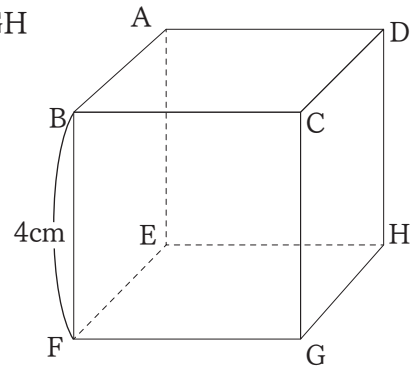

(1) 3点A, F, Hを通る平面で立方体を切断する。

このとき、次の①と②の問いに答えよ。

① 辺FHの長さを求めよ。

② $\angle AFH$ の大きさを求めよ。

(2) 右の図のように、点Aに関して点Eと対称な点をOとする。このとき、次の①と②の問いに答えよ。

① 3点O, F, Hを通る平面で立方体を切断したときにできる切り口の図形の面積を求めよ。

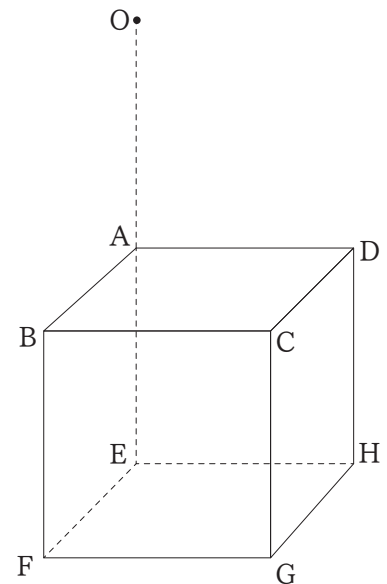

② 辺FGの中点をP, 辺GHの中点をQとし, $\triangle OPQ$ とCEとの交点をSとする。

このとき, CSの長さを求めよ。

令和5年度 鳳凰高等学校 一般入学試験

英語 問題

注 意

- 1 問題用紙は、監督者の「始め」の合図があるまで開いてはいけません。
- 2 問題用紙は6ページ、解答用紙が別に1枚あります。
- 3 受験番号は、問題用紙及び解答用紙の決められた欄にそれぞれ記入下さい。
- 4 答えは、問題の指示に従い、すべて解答用紙に記入下さい。
- 5 監督者の「やめ」の合図で解答用紙を裏返し下さい。
- 6 問題用紙も回収しますので、持ち帰ってはいけません。

受 験 番 号					
------------	--	--	--	--	--

1 次の各組の中で、下線部の発音が他と異なる語をア～エから1つずつ選び、記号で答えなさい。

- 1 ア catch イ change ウ school エ child
- 2 ア food イ foot ウ look エ wood
- 3 ア cooked イ hoped ウ wanted エ watched

2 次のア～オの中で、2の部分をもっと強く発音する語を2つ選び、記号で答えなさい。

- ア com-pu-ter イ dan-ger-ous ウ eve-ry-thing エ ex-pen-sive オ un-der-stand
1 2 3 1 2 3 1 2 3 1 2 3 1 2 3

3 ()にあてはまる語句をア～エから1つずつ選び、記号で答えなさい。

- 1 この学校はいつ建てられましたか。
When () this school built?
ア are イ did ウ was エ were
- 2 もっとゆっくり話してくれませんか。
() you speak more slowly?
ア Shall イ Must ウ Will エ May
- 3 この木はなんて高いのでしょうか！
() tall this tree is!
ア When イ What ウ How エ Where
- 4 雨が降っていたので昨日は出かけませんでした。
I didn't go out yesterday () it was raining.
ア and イ because ウ but エ or
- 5 彼女は散歩をするために公園へ行きました。
She went to the park to () a walk.
ア taking イ took ウ take エ takes

4 次の各組の文がほぼ同じ意味になるように、()にあてはまる語を書きなさい。

- 1 A week has seven days.
= () are seven days in a week.
- 2 She was happy to hear the news.
= The news () her happy.
- 3 Emi speaks English very well.
= Emi is very good at () English.
- 4 Ken runs faster than any other student in this class.
= Ken is the () runner in this class.
- 5 This tea is so hot that I cannot drink it.
= This tea is () hot for me to drink.

5 次の1～5の日本語の内容と合うようにア～オの語句を並べかえて英文を完成させるとき、①～⑩にあてはまる語句をそれぞれ記号で答えなさい。ただし、文頭に来る語も小文字にしてある。

- 1 私は彼女が多くの雑誌を持っているのを知っています。
_____ ① _____ ② _____ a lot of magazines.
ア know イ has ウ I エ she オ that
- 2 これは私が昨日買った時計です。
This is _____ ③ _____ ④ _____ yesterday.
ア bought イ watch ウ the エ I オ which
- 3 母は彼にもっと野菜を食べるようにと言いました。
His mother _____ ⑤ _____ ⑥ _____ vegetables.
ア eat イ him ウ more エ to オ told
- 4 窓の近くで音楽を聴いている少女は私の友達です。
_____ ⑦ _____ ⑧ _____ near the window is my friend.
ア to イ listening ウ girl エ music オ the
- 5 うちの犬の気持ちがわかればいいのに。
I _____ ⑨ _____ ⑩ _____ feelings.
ア my イ wish ウ I エ dog's オ knew

6 次はMaryとJohnの会話である。(1)～(5)にあてはまるものを下のア～カから1つずつ選び、記号で答えなさい。

Mary : Good morning, John.

John : Good morning, Mary. Oh, you're on *crutches! What happened?

Mary : I've broken my right leg.

John : That's too bad. (1)

Mary : I fell down when I was playing basketball on Saturday.

John : (2)

Mary : It will take about a month.

John : I see. By the way, we have only 5 minutes before the first class begins.

(3)

Mary : Music. The room is on the second floor. I'm a little worried about going up the stairs.

John : Don't worry. (4)

Mary : Thanks.

John : (5)

注 : crutches 松葉づえ

- ア What is the first class?
- イ What time is it now?
- ウ How did you break your leg?
- エ It's my pleasure.
- オ I'll help you.
- カ How long will it take to recover?

7 次の英文は、高校2年生の生徒がホストファミリー宛てに書いた手紙である。これを読んで、あとの問いに答えなさい。

June 6

Dear Mr. and Mrs. Butler

Hello! My name is Hazuki Nodoka. Please call me Nodoka. Thank you very much for having me! My first name Nodoka means "peace", and my family name Hazuki means "August" in old Japanese.

First of all, let me introduce myself. I'm 16 years old. My birthday is August 16th, so I'll be 17 while I'm staying in San Francisco. We often hear about San Francisco, as it is the hometown of an English teacher at our school. I live in Kagoshima. We have a big volcano, Mt. Sakurajima. We often see it *erupting, so ① we are not so afraid of it. My high school is at the center of Kagoshima city. I go to school by bicycle. It takes about 30 minutes. Going up the *slope by bicycle every morning is very hard for me. But I think of it as good exercise.

Next, I'll tell you about my family. I have a father, a mother, and two older sisters. My father lives in Osaka for work. It's far from Kagoshima, one hour by plane. So, he comes back

home only twice a year, in July and December. My mother is a nurse. One of my sisters is a college student. And the other sister is an elementary school teacher, and has a two-year-old daughter. She is very cute!

By the way, do you know **furin*? It's a kind of small bell that is **hung* under the **eave* in summer in Japan. It's made of metal or glass. When the wind blows, it rings. The sound makes us feel a little cooler in hot summer. I will bring it to you as a present. I'm sure you'll like it.

My English teacher told me about the **climate* of San Francisco and the style of dressing there. If there is more I should know before coming, please (②).

I'm really looking forward to seeing you!

Sincerely yours
Hazuki Nodoka

注：erupt 噴火する slope 坂道 furin 風鈴 hung つるす eave 軒 climate 気候

問1 生徒の名前にはそれぞれどのような意味があるか。(1)(2)にあてはまる日本語を答えよ。

Nodoka には(1)という意味があり, Hazuki には(2)という意味がある

問2 下線部①の理由をア～エから1つ選び, 記号で答えよ。

- ア 鹿児島ニュースをよく耳にしているから
- イ 桜島の噴火を見慣れているから
- ウ サンフランシスコのことをよく耳にしているから
- エ 自転車で通学しているから

問3 次の問いの答えとして, ()にあてはまる語をそれぞれ本文中より抜き出せ。

When does Nodoka's father come back home?

— In () and ().

問4 (②)にあてはまるものをア～エから1つ選び, 記号で答えよ。

- ア buy me a present
- イ check my English
- ウ let me know
- エ make *furin*

問5 本文の内容に合っているものには○, そうでないものには×と答えよ。

- 1 Nodokaは, ホームステイでサンフランシスコに行く前に17歳になる。
- 2 Nodokaが通う高校の英語の先生は, サンフランシスコ出身である。
- 3 Nodokaは3人姉妹の末っ子で, そのうち一人の姉には息子がいる。
- 4 Nodokaは, ホストファミリーが風鈴を気に入ってくれると思っている。

次の英文を読んで、あとの問いに答えなさい。

How much garbage do you produce in a day? I started thinking about this after I attended a talk by Bea Johnson last week. She is an *advocate of zero-waste living. Her family of four (herself, her husband and two sons) produce so little trash that ①their one-year *household garbage fits into a single glass *jar. They do this in a few ways. First, they don't buy packaged items, and put foodstuffs into their own glass jars and bags. ②They also use the same product in many ways. For example, Johnson uses *vinegar and *baking soda to clean. Also, there are only 15 items of clothing in her closet. "A zero-waste lifestyle doesn't take something away from you," she said. "③It's about *focusing your time and resources on important things, and you'll find yourself not only having better health but also saving time and money."

Johnson, a French native living in California, explains all this and more in her book ④Zero Waste Home, a guide to reducing waste and making one's life simple. I read the book a few years ago and tried to follow her 5R's: Refuse, Reduce, Reuse, Recycle and *Rot. But my motivation didn't continue. After a few weeks, I went back to my old habits of buying packaged goods. It was too hard for me to stop buying potato chips and stationery. I also found it hard to say no to gifts from family and friends. The only thing I could do is to say no to plastic bags and to use my own spoon and fork when eating out. But the *amount of trash I produce is still much more than *ideal.

After Johnson's talk, I decided I would start the zero-waste lifestyle again. I'm not sure if I can be as successful as she has been in reducing waste, but I believe I can try to do more.

Johnson said it was important to start small, and to make sure that the changes were sustainable. She also strongly said that it is impossible to change your lifestyle in a day. I thought about what I could do at once. I could use my own glass jars and bags when I buy takeaway food. I could buy less at the supermarket and more at ⑤the wet markets, a place you can buy fresh food without packaging. Also, the wet markets offer fresher food at better prices, and friendly shop owners often give away stuff for free, like chilies or garlic with the vegetables you buy.

Will I succeed in cutting my waste as *dramatically as Bea Johnson did? It may be too early to tell, but I'm sure I will try.

注：advocate 提唱する人 household 家庭の jar びん vinegar 酢
baking soda 重曹 focus 集中させる Rot 腐らせる amount 量
ideal 理想 dramatically 劇的に

問1 下線部①のような結果を達成するために、Johnsonさんが心がけていることは何か。
(1) (2)にあてはまる日本語を答えよ。

- ・ (1) された品物を買わない
- ・ 買った食品を自分の (2) やバッグに入れる

問2 下線部②について、具体的にどのような例が挙げられているか。(1) ~ (3) にあてはまる日本語を答えよ。

- ・ (1) をするために、酢と重曹を使う
- ・ (2) の中に、衣類が (3) 着しかない

問3 下線部③が指すものをア～ウから1つ選び、記号で答えよ。

- ア household garbage
- イ better health
- ウ a zero-waste lifestyle

問4 下線部④はどのような本か。(1)(2)にあてはまる日本語を答えよ。

ごみを減らし、(1)を(2)にするためのガイドブック

問5 下線部⑤に関する文として正しいものをア～エから1つ選び、記号で答えよ。

- ア スーパーマーケットでは販売されていないものが販売されている。
- イ 新鮮な野菜をスーパーマーケットのほぼ半分の価格で購入できる。
- ウ 親しみやすい店員が多く、野菜を自由に試食することができる。
- エ おまけとして、唐辛子やにんにくを無料でもらえることがある。

問6 本文の内容に合っているものには○、そうでないものには×と答えよ。

- 1 筆者はJohnsonさんの家族と一緒に、ごみを出さない生活を提唱するトークショーに行った。
- 2 Johnsonさんには、夫と2人の息子がいる。
- 3 Johnsonさんはアメリカ人で、現在はカリフォルニアに住んでいる。
- 4 筆者にとって、家族や友人からの贈り物を断ることは難しかった。
- 5 Johnsonさんは、一日で生活の仕方を変えるのは不可能だと言った。
- 6 筆者もごみを減らすことに挑戦したが、なかなか上手くいかず、現在はあきらめている。